

ЭКСПЕРЕМЕНТИРУЙ В ДЕТСКОМ ТЕХНОПАРКЕ « К В А Н Т О Р И У М »

58 27 55



ХАЙ-ТЕК



ПРОМ



НАНО



IT



БИО



РОБО



ЭНЕР
ДЖИ

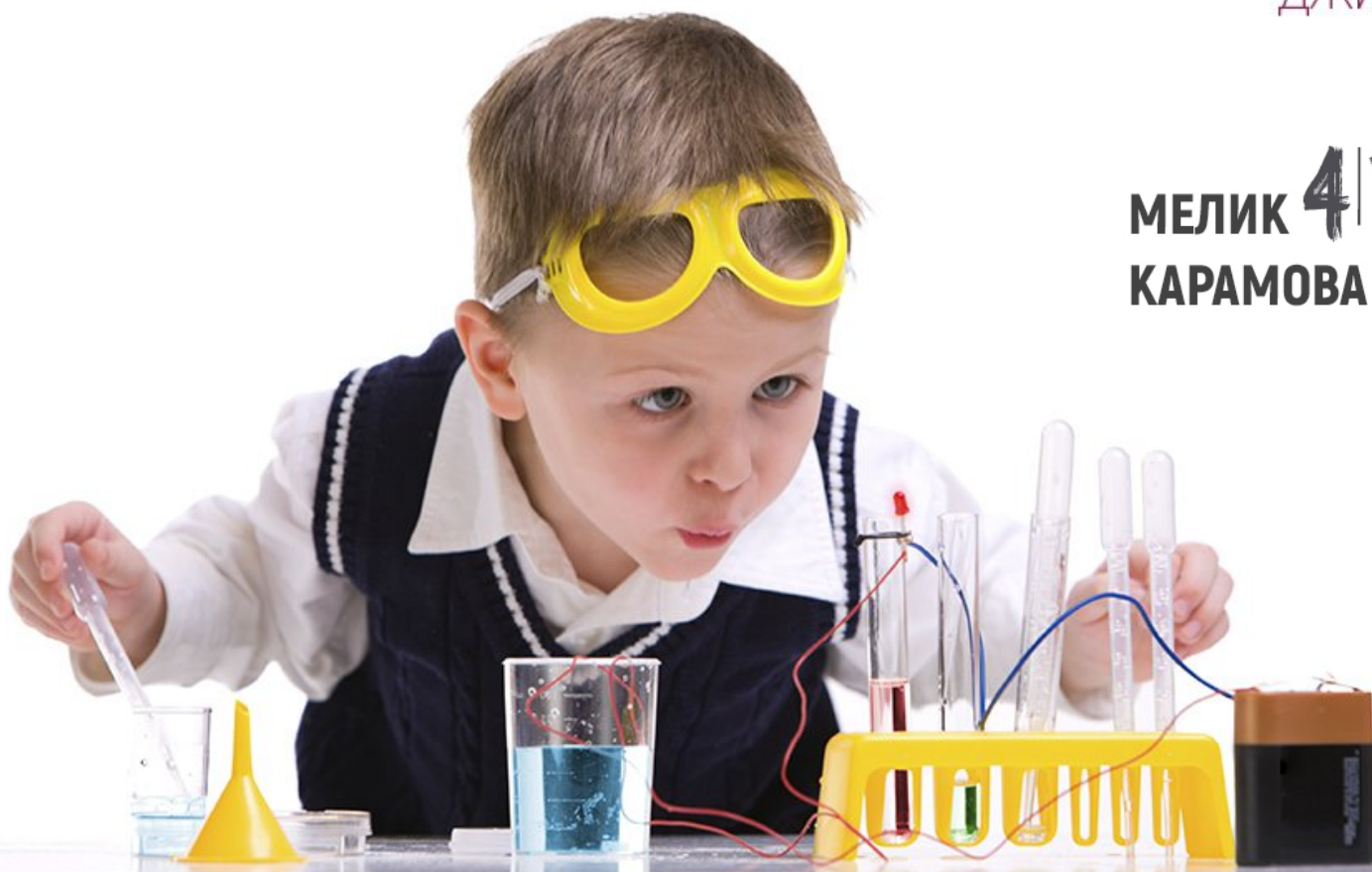

МЕЛИК 4/1
КАРАМОВА



Промышленный дизайн

Возраст учащихся: от 12 лет

ОБУЧЕНИЕ БЕСПЛАТНОЕ

Современный промышленный дизайн позволяет не только создавать красивые и удобные вещи, но и развивает творческое мышление, учит обращаться с современными материалами. Этот квантум предлагает обучение основам рисунка и живописи, компьютерной графики и 3D моделирования, основам материаловедения и составления чертежей.

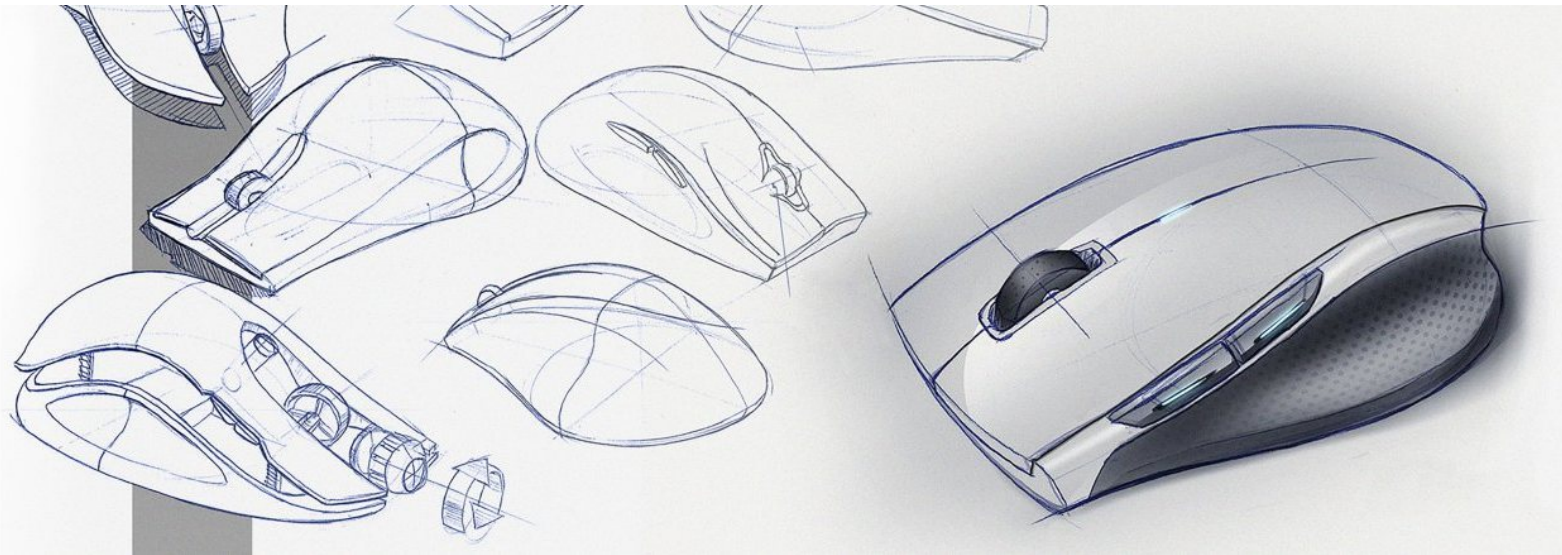

№ п/п	Расписание занятий					
	Понедельник	Вторник	Среда	Четверг	Пятница	Суббота
1	08:00 - 08:40	08:00 - 08:40	—	08:00 - 08:40	08:00 - 08:40	—
2	08:50 - 09:30	08:50 - 09:30	—	08:50 - 09:30	08:50 - 09:30	—
3	09:40 - 10:20	09:40 - 10:20	—	09:40 - 10:20	09:40 - 10:20	—
4	10:30 - 11:10	10:30 - 11:10	—	10:30 - 11:10	10:30 - 11:10	—
5	11:20 - 12:00	11:20 - 12:00	—	11:20 - 12:00	11:20 - 12:00	—
6	12:10 - 12:50	12:10 - 12:50	—	12:10 - 12:50	12:10 - 12:50	—
7	14:10 - 14:50	14:10 - 14:50	—	14:10 - 14:50	14:10 - 14:50	—
8	15:00 - 15:40	15:00 - 15:40	—	15:00 - 15:40	15:00 - 15:40	—
9	15:50 - 16:30	15:50 - 16:30	15:50 - 16:30	15:50 - 16:30	15:50 - 16:30	15:50 - 16:30
10	16:40 - 17:20	16:40 - 17:20	16:40 - 17:20	16:40 - 17:20	16:40 - 17:20	16:40 - 17:20
11	17:30 - 18:10	17:30 - 18:10	17:30 - 18:10	17:30 - 18:10	17:30 - 18:10	17:30 - 18:10
12	18:20 - 19:00	18:20 - 19:00	—	18:20 - 19:00	18:20 - 19:00	—



БИО квантум

Возраст учащихся: от 12 лет

ОБУЧЕНИЕ БЕСПЛАТНОЕ

Биотехнология – активно развивающаяся отрасль современной прикладной биологии, поэтому данная образовательная программа также направлена на формирование у обучающихся профессионального интереса к данному направлению.



№ п/п	Расписание занятий					
	Понедельник	Вторник	Среда	Четверг	Пятница	Суббота
1	08:00 - 08:40	08:00 - 08:40	08:00 - 08:40	08:00 - 08:40	—	—
2	08:50 - 09:30	08:50 - 09:30	08:50 - 09:30	08:50 - 09:30	—	—
3	09:40 - 10:20	09:40 - 10:20	09:40 - 10:20	09:40 - 10:20	—	—
4	—	—	—	—	—	—
5	—	—	—	—	—	—
6	—	—	—	—	—	—
7	14:10 - 14:50	—	14:10 - 14:50	—	—	—
8	15:00 - 15:40	—	15:00 - 15:40	—	—	—
9	15:50 - 16:30	—	15:50 - 16:30	—	—	—
10	16:40 - 17:20	—	16:40 - 17:20	—	—	—
11	17:30 - 18:10	17:30 - 18:10	17:30 - 18:10	17:30 - 18:10	17:30 - 18:10	17:30 - 18:10
12	18:20 - 19:00	18:20 - 19:00	18:20 - 19:00	18:20 - 19:00	18:20 - 19:00	18:20 - 19:00
13	—	19:10 - 19:50	—	19:10 - 19:50	19:10 - 19:50	19:10 - 19:50



ПРОМРОБО квантум

Возраст учащихся: от 10 лет

ОБУЧЕНИЕ БЕСПЛАТНОЕ

Проектирование и конструирование роботов, беспилотных машин и механизмов, передвигающихся в космосе, воздухе, по земле и под землёй, на воде и под водой это очень серьёзная задача, которую предстоит решать учащимся «Промробоквантума».

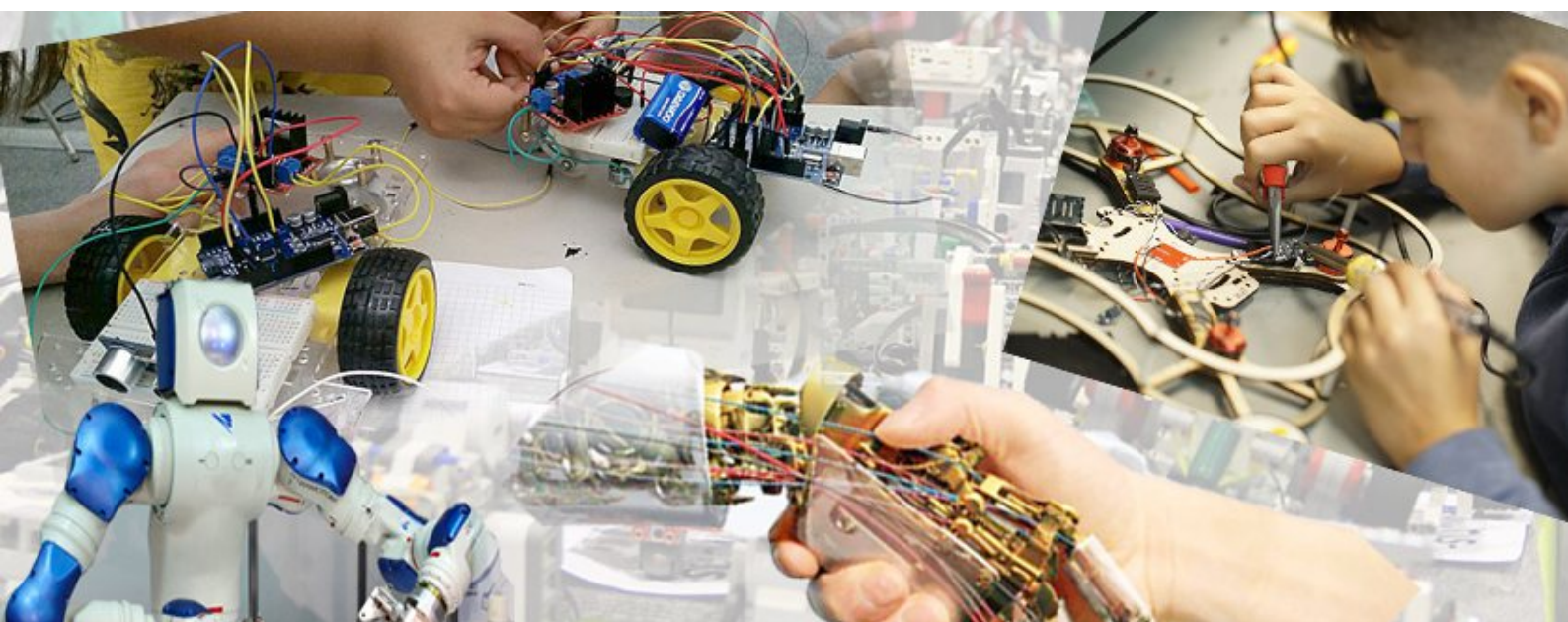

№ п/п	Расписание занятий					
	Понедельник	Вторник	Среда	Четверг	Пятница	Суббота
1	08:00 - 08:40	—	08:00 - 08:40	—	08:00 - 08:40	—
2	08:50 - 09:30	08:50 - 09:30	08:50 - 09:30	08:50 - 09:30	08:50 - 09:30	08:50 - 09:30
3	09:40 - 10:20	09:40 - 10:20	—	09:40 - 10:20	09:40 - 10:20	09:40 - 10:20
4	10:30 - 11:10	09:40 - 10:20	—	09:40 - 10:20	10:30 - 11:10	09:40 - 10:20
5	11:20 - 12:00	10:30 - 11:10	—	10:30 - 11:10	11:20 - 12:00	10:30 - 11:10
6	—	—	—	—	—	—
7	14:10 - 14:50	14:10 - 14:50	14:10 - 14:50	14:10 - 14:50	14:10 - 14:50	14:10 - 14:50
8	15:00 - 15:40	15:00 - 15:40	15:00 - 15:40	15:00 - 15:40	15:00 - 15:40	15:00 - 15:40
9	15:50 - 16:30	15:50 - 16:30	15:50 - 16:30	15:50 - 16:30	15:50 - 16:30	15:50 - 16:30
10	16:40 - 17:20	16:40 - 17:20	16:40 - 17:20	16:40 - 17:20	16:40 - 17:20	16:40 - 17:20
11	17:30 - 18:10	—	17:30 - 18:10	—	17:30 - 18:10	—
12	18:20 - 19:00	—	18:20 - 19:00	—	18:20 - 19:00	—



IT квантум

Возраст учащихся: от 12 лет

ОБУЧЕНИЕ БЕСПЛАТНОЕ

IT-технологии переживают стремительный рост и все шире проникают во все сферы нашей жизни. Современные научно-технические и производственные задачи уже не решить без привлечения высококлассных IT-специалистов.

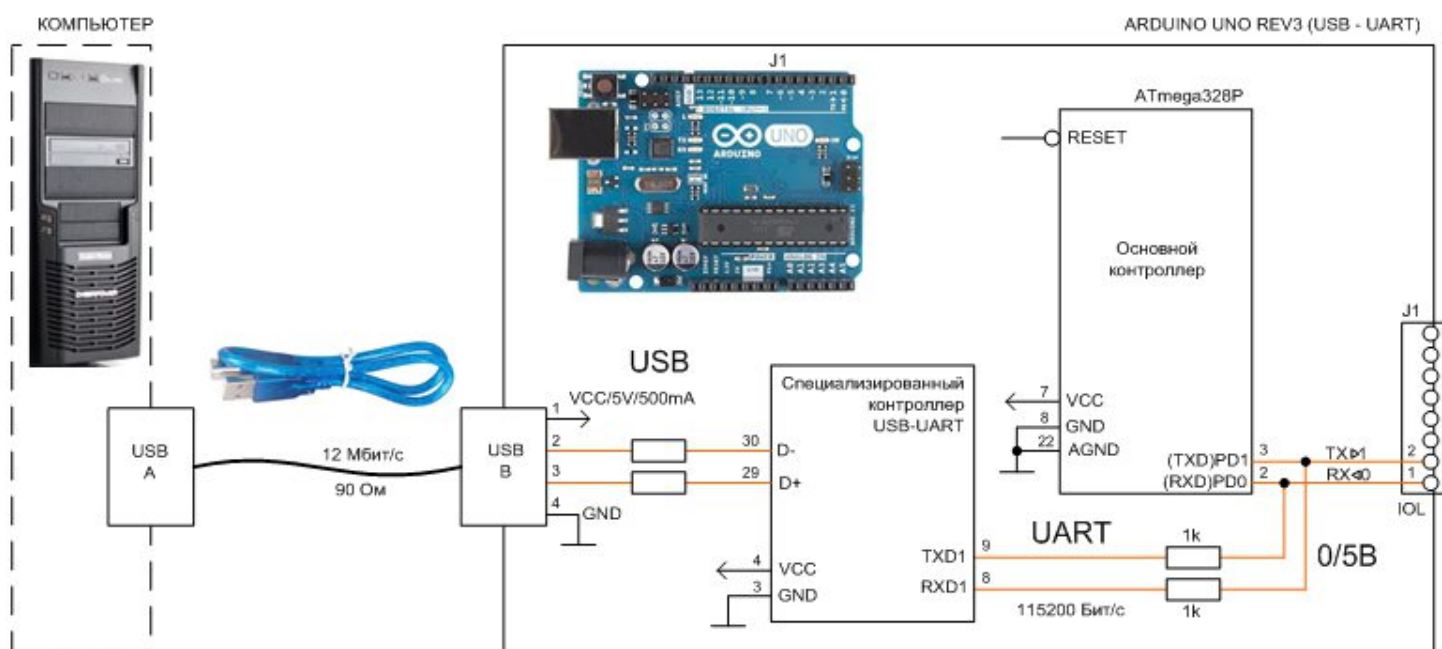

№ п/п	Расписание занятий					
	Понедельник	Вторник	Среда	Четверг	Пятница	Суббота
1	08:00 - 08:40	—	—	—	08:00 - 08:40	—
2	08:50 - 09:30	—	—	—	08:50 - 09:30	—
3	09:40 - 10:20	09:40 - 10:20	—	09:40 - 10:20	09:40 - 10:20	—
4	10:30 - 11:10	10:30 - 11:10	—	10:30 - 11:10	10:30 - 11:10	—
5	11:20 - 12:00	11:20 - 12:00	—	11:20 - 12:00	11:20 - 12:00	—
6	—	—	—	—	—	—
7	14:10 - 14:50	—	14:10 - 14:50	—	14:10 - 14:50	14:10 - 14:50
8	15:00 - 15:40	—	15:00 - 15:40	—	15:00 - 15:40	15:00 - 15:40
9	15:50 - 16:30	—	15:50 - 16:30	—	15:50 - 16:30	15:50 - 16:30
10	—	—	—	—	14:10 - 14:50	14:10 - 14:50
11	—	—	—	—	15:00 - 15:40	15:00 - 15:40
12	—	—	—	—	15:50 - 16:30	15:50 - 16:30



ХАЙ-ТЕК квантум

Возраст учащихся: от 12 лет

ОБУЧЕНИЕ БЕСПЛАТНОЕ

В Хайтек – особая часть Кванториума. Здесь все задуманные идеи превращаются в реальные, осязаемые вещи. Это мастерская, оснащенная высокотехнологичным оборудованием: 3D-принтерами, станками с ЧПУ, лазерным, паяльным и другим современным оборудованием.

Именно здесь можно изготовить любое изделие, начиная с фигурки любимого персонажа и заканчивая сложным электронным устройством.



№ п/п	Расписание занятий					
	Понедельник	Вторник	Среда	Четверг	Пятница	Суббота
1						
2	08:50 - 09:30	08:50 - 09:30	08:50 - 09:30	08:50 - 09:30	08:50 - 09:30	08:50 - 09:30
3	09:40 - 10:20	09:40 - 10:20	09:40 - 10:20	09:40 - 10:20	09:40 - 10:20	09:40 - 10:20
4		10:30 - 11:10		10:30 - 11:10		10:30 - 11:10
5		11:20 - 12:00		11:20 - 12:00		11:20 - 12:00
6						
7	14:10 - 14:50	14:10 - 14:50	14:10 - 14:50	14:10 - 14:50	14:10 - 14:50	14:10 - 14:50
8	15:00 - 15:40	15:00 - 15:40	15:00 - 15:40	15:00 - 15:40	15:00 - 15:40	15:00 - 15:40
9	15:50 - 16:30	15:50 - 16:30	15:50 - 16:30	15:50 - 16:30	15:50 - 16:30	15:50 - 16:30
10	16:40 - 17:20	16:40 - 17:20	16:40 - 17:20	16:40 - 17:20	16:40 - 17:20	16:40 - 17:20
11	17:30 - 18:10		17:30 - 18:10		17:30 - 18:10	
12	18:20 - 19:00		18:20 - 19:00		18:20 - 19:00	



VR/AR квантум

Возраст учащихся: от 12 лет

ОБУЧЕНИЕ БЕСПЛАТНОЕ

Дополненная и виртуальная реальность – особое направление. Практически для каждой перспективной позиции «Атласа новых профессий» крайне полезны будут знания из области компьютерного зрения, систем трекинга, 3D-моделирования и т.д.

Все эти компетенции школьники получают в VR/AR-квантуме и смогут применить их в любой индустрии – от создания игр до моделирования производственного замкнутого цикла на конкретном производстве и даже на других планетах.



№	«VR/AR квантум» 11-17 лет					
п/п	Понедельник	Вторник	Среда	Четверг	Пятница	Суббота
1	08:00 - 08:40	—	08:00 - 08:40	—	—	—
2	08:50 - 09:30	—	08:50 - 09:30	—	—	—
3	09:40 - 10:20	09:40 - 10:20	—	09:40 - 10:20	09:40 - 10:20	—
4	10:30 - 11:10	10:30 - 11:10	—	10:30 - 11:10	10:30 - 11:10	—
5	11:20 - 12:00	11:20 - 12:00	—	11:20 - 12:00	11:20 - 12:00	—
6	—	—	—	—	—	—
7	—	—	—	—	—	—
8	15:00 - 15:40	—	15:00 - 15:40	—	15:00 - 15:40	—
9	15:50 - 16:30	15:50 - 16:30	15:50 - 16:30	15:50 - 16:30	15:50 - 16:30	—
10	16:40 - 17:20	16:40 - 17:20	16:40 - 17:20	16:40 - 17:20	16:40 - 17:20	—
11	17:30 - 18:10	17:30 - 18:10	17:30 - 18:10	17:30 - 18:10	17:30 - 18:10	—
12	18:20 - 19:00	—	18:20 - 19:00	—	18:20 - 19:00	—
13	19:10 - 19:50	—	19:10 - 19:50	—	19:10 - 19:50	—

ПОДГОТОВКА К ОТБОРОЧНЫМ СОРЕВНОВАНИЯМ

**РЕГИОНАЛЬНОГО ЧЕМПИОНАТА
«МОЛОДЫЕ ПРОФЕССИОНАЛЫ»
(ВОРЛДСКИЛЛС РОССИЯ) В КАТЕГОРИИ
ЮНИОРЫ**

ПО КОМПЕТЕНЦИЯМ:

- МОБИЛЬНАЯ РОБОТОТЕХНИКА**
- ГРАФИЧЕСКИЙ ДИЗАЙН**
- ЛАБОРАТОРНЫЙ ХИМИЧЕСКИЙ
АНАЛИЗ**
- ИНТЕРНЕТ ВЕЩЕЙ**
- ВЕБ-ДИЗАЙН И РАЗРАБОТКА**
- СЕТЕВОЕ СИСТЕМНОЕ АДМИНИСТРИРОВАНИЕ**
- ИЗГОТОВЛЕНИЕ ПРОТОТИПОВ**

НАШ АДРЕС

ул. Мелик-Карамова 4/1 ЖК «Возрождение»

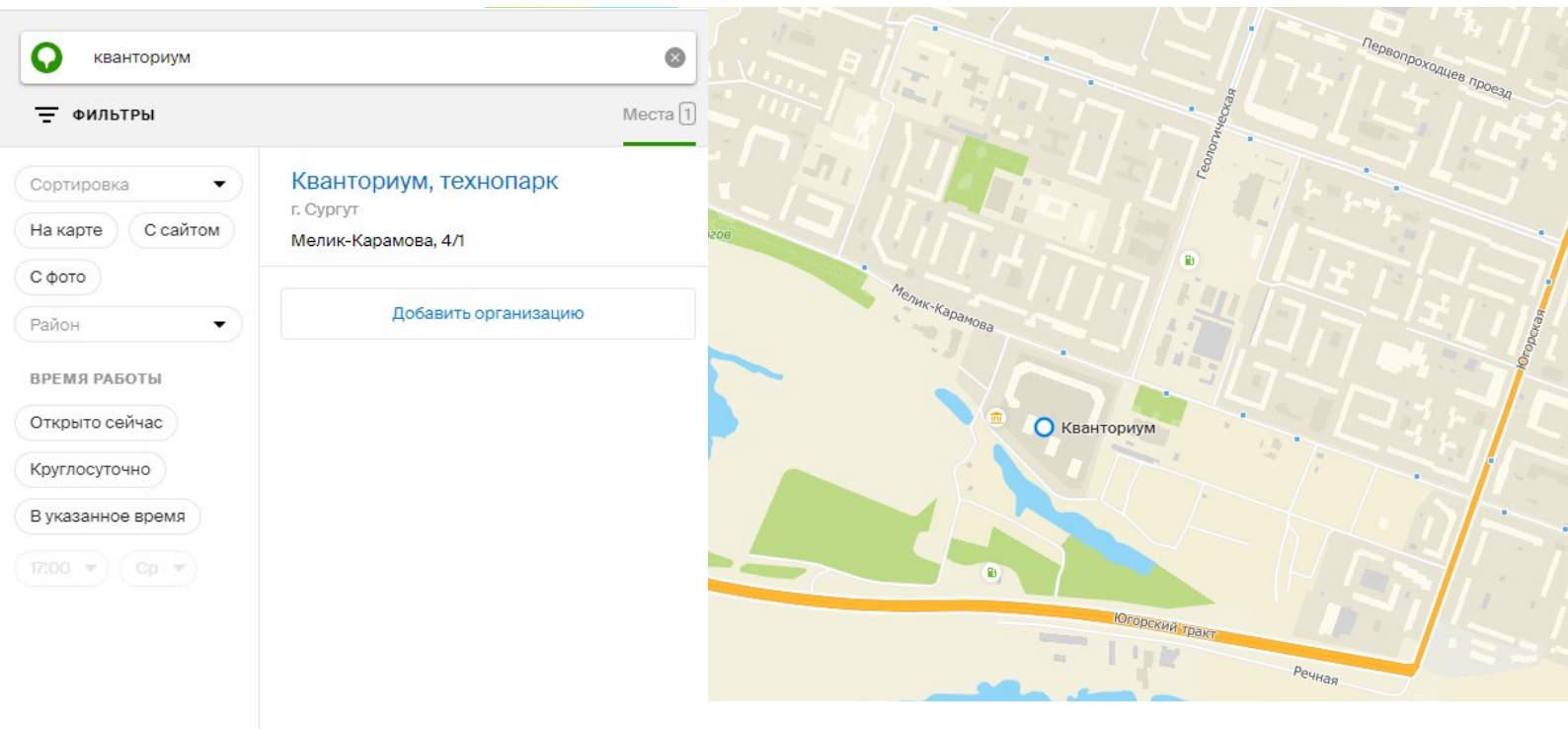

ПРЕДВАРИТЕЛЬНУЮ ЗАЯВКУ МОЖНО ОСТАВИТЬ ЗАПОЛНИВ ЭТУ ФОРМУ:

<https://forms.yandex.ru/u/5f4380c0212f68898b6af0a6/>

ДОПОЛНИТЕЛЬНУЮ ИНФОРМАЦИЮ МОЖНО УЗНАТЬ ПОЗВОНИВ ПО ТЕЛЕФОНУ:

7 (3462) 58-27-55/ 7 (908)-868-62-99

ИЛИ НАПИСАТЬ НАМ ПИСЬМО

technopolis.surgut@mail.ru / technopolis@admsurgut.ru;

Спасибо!

